STAFFA PORTA ROTOLO : ISTRUZIONI DI MONTAGGIO
PAPER ROLL HOLDER : ASSEMBLY INSTRUCTION

ITALIANO

CONTENUTO DELLA CONFEZIONE

1. Istruzioni di montaggio
2. Piedini adesivi (x2)
3. Perno di rinvio
4. Perno porta rotolo
5. Telaio del porta rotolo
6. Base del porta rotolo
7. Viti di fissaggio
8. Rondelle

ENGLISH

BOX CONTENTS

1. Installation instruction
2. Adhesive feet (x2)
3. Idler pin
4. Roll holder pin
5. Frame of the roll holder
6. Base of the roll holder
7. Fixing screws
8. Washers

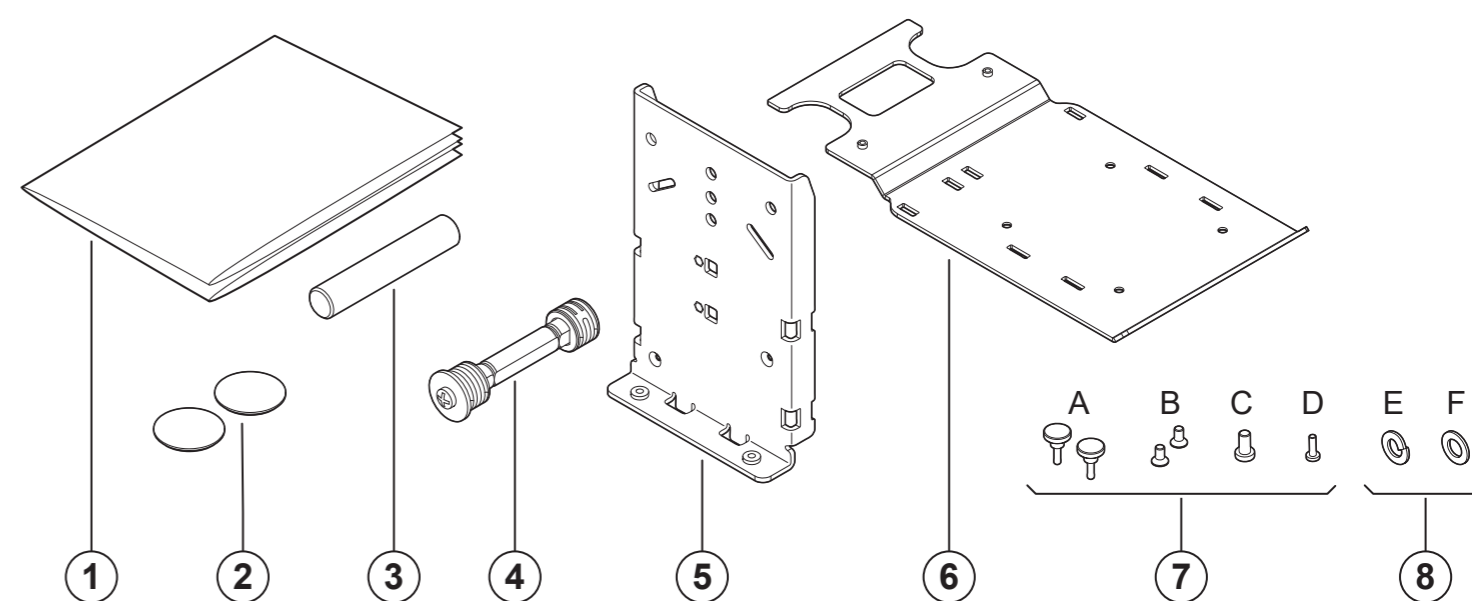

MONTAGGIO

1. Svitare le due viti di fissaggio A dalla base del portarotolo.
2. Incollare i due piedini adesivi alla base del porta rotolo.
3. Assemblare il telaio del porta rotolo alla base con le due viti di fissaggio B. Scegliere il montaggio destro o sinistro (posizione 1 o posizione 2).
4. Se il diametro dell'anima del rotolo da utilizzare è inferiore a 50 mm, fissare il perno porta rotolo ad uno dei tre fori presenti sul telaio utilizzando la vite di fissaggio C inclusa nel kit.
5. Se il diametro dell'anima del rotolo da utilizzare è maggiore di 50 mm, assemblare il perno di rinvio e il perno porta rotolo al telaio in base alla posizione di montaggio del telaio (posizione 1 o posizione 2) e al modello di dispositivo. Utilizzare la vite di fissaggio C e la rondella E per il perno porta rotolo e la vite di fissaggio D e la rondella F per il perno di rinvio.
6. Regolare la posizione delle boccole sul perno portarotolo in base alla larghezza della carta come indicato nel manuale utente del dispositivo.
7. Rimuovere il coperchio connettori del dispositivo.
8. Posizionare la staffa sotto il dispositivo in modo da far combaciare i piedi del dispositivo con la sagoma della base.
9. Fissare la staffa al dispositivo utilizzando le due viti di fissaggio A.
10. Inserire il coperchio connettori del dispositivo.
11. Posizionare il rotolo carta sul perno porta rotolo e sul perno di rinvio (se assemblato). Assicurarsi che il verso di rotazione della carta sia corretto.

ASSEMBLY

1. Unscrew the two fixing screws A from the base of the roll holder.
2. Paste the two adhesive feet to the base of the roll holder.
3. Assemble the frame of the roll holder to the base by using the two fixing screws B. Choose the left or the right mounting (position 1 or position 2).
4. If the core diameter of the paper roll to be use is less than 50 mm, fix the roll holder pin to one of the three holes on the frame by using the fixing screw C.
5. If the core diameter of the paper roll to be use is greater than 50 mm, assemble the idler pin and the roll holder pin to the frame of the roll holder according to the mounting position of the frame (position 1 or position 2) and to the device model. Use the fixing screw C and the washer E for the roll holder pin and the fixing screw D and the washer F for the idler pin.
6. Adjust the position of the two bushings on the roll holder pin according to the paper width as described in the user manual of the device.
7. Remove the connectors cover of the device.
8. Place the roll holder beneath the device so to match the device feet with the shape of the base.
9. Fix the paper roll holder to the device using the two fixing screws A.
10. Insert the connectors cover of the device.
11. Insert the paper roll on the roll holder pin and on the idler pin (if assembled). Make sure that paper unrolls correctly.

